

# SJLS-C

Autocentrante  
ENCASTRE EN CRUZ

# SJLS-M

Autocentrante  
DENTADO MÉTRICO

## Plato con sistema de ecualización de 6 garras (2+2+2) Ø 225 - 400 mm

- Garras ecualizadas por parejas
- Posibilidad de bloquear el sistema de ecualización

### Aplicaciones

- Amarre de piezas sensibles a la deformación
- Mínima deformación de la pieza gracias al amarre ecualizado 2+2+2
- Alta precisión del amarre radial y axial
- Totalmente estanco y lubricado en baño de aceite
- Ideal para altas velocidades de rotación

### Características técnicas

- Ajustable entre sistema ecualizado 2+2+2 o amarre autocentrante 6 garras
- Canales para la salida de aire y / o taladrina (paso de 2 vias)
- Compensación de la fuerza centrífuga
- **proofline®** = platos herméticos - bajo mantenimiento

### Dotación estándar

Plato de 6 garras con tornillos de fijación y llave  
Aceite



**línea proofline®**  
herméticos - bajo mantenimiento

Plato en posición abierta = totalmente a la derecha

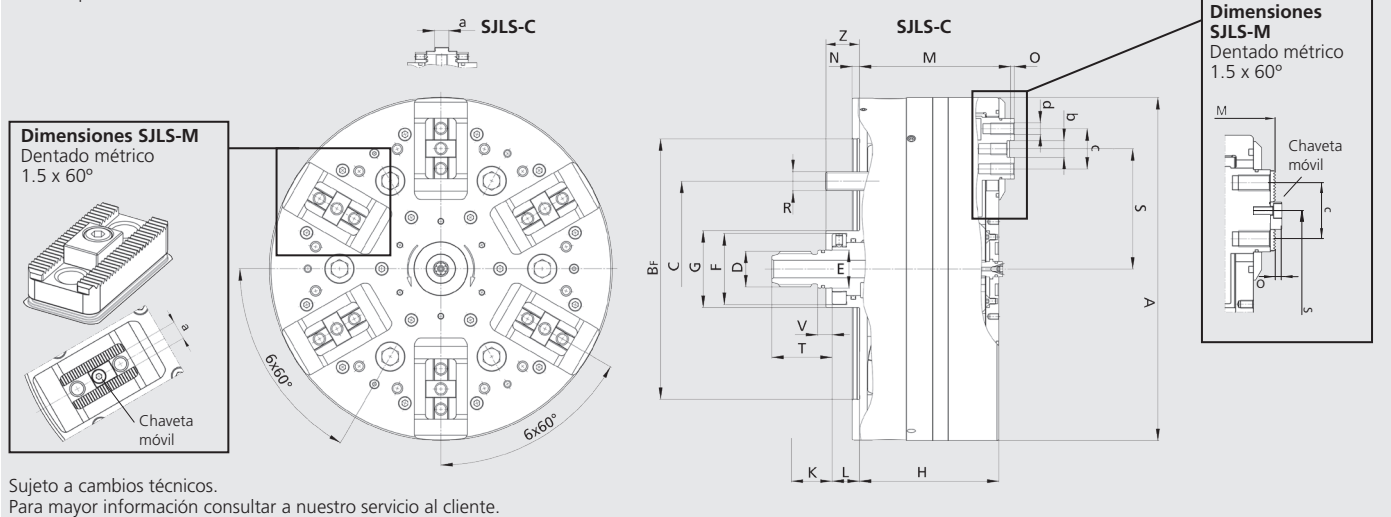

Sujeto a cambios técnicos.  
Para mayor información consultar a nuestro servicio al cliente.

SMW-AUTOBLOK Tipo			SJLS-C-225	SJLS-M-225	SJLS-C-290	SJLS-M-290	SJLS-C-400	SJLS-M-400
Montaje			Z170	Z170	Z220	Z220	Z300	Z300
	<b>A</b>	mm	225	225	290	290	400	400
	<b>Bf H6</b>	mm	170	170	220	220	300	300
	<b>C</b>	mm	133.4	133.4	171.4	171.4	235	235
	<b>D</b>	mm	M24	M24	M30	M30	M42 x 3	M42 x 3
	<b>E f7</b>	mm	25	25	32	32	44	44
	<b>F</b>	mm	47	47	60	60	82	82
	<b>G</b>	mm	51	51	65	65	90	90
	<b>H</b>	mm	68	68	88	88	119	119
Carrera del pistón	<b>K</b>	mm	11.5	11.5	15	15	20.8	20.8
Posición mín.	<b>L</b>	mm	43.25	43.25	53	53	74.9	74.9
Posición máx.	<b>L</b>	mm	54.75	54.75	68	68	95.7	95.7
	<b>M</b>	mm	76	78.5	98	101	133	137
	<b>N</b>	mm	5	5	6	6	8	8
	<b>O</b>	mm	2.5	3	3	3,5	4	3.5
	<b>R</b>	mm	M12 (6 x 60°)	M12 (6 x 60°)	M16 (6 x 60°)	M16 (6 x 60°)	M20 (6 x 60°)	M20 (6 x 60°)
Máx.	<b>S</b>	mm	79	79	101.5	101.5	139	139
Mín.	<b>S</b>	mm	73	73	93.5	93.5	128	128
	<b>T</b>	mm	40	40	51	51	70	70
	<b>V</b>	mm	10	10	12.2	12.2	17	17
Protrusión tornillos montaje	<b>Z</b>	mm	47.1	47.1	58.1	58.1	82.1	82.1
Anchura de la chaveta	<b>a</b>	mm	10	10	12	12	14	14
	<b>b</b>	mm	11	-	14	-	19	-
	<b>c</b>	mm	27 (2 x 13.5)	27 (2 x 13.5)	34 (2 x 17.0)	33 (2 x 16.5)	45 (2 x 22.5)	45 (2 x 22.5)
	<b>d</b>	mm	M8 (3x)	M8 (3x)	M10 (3x)	M10 (3x)	M12 (3x)	M12 (3x)

## Plato con sistema de ecualización de 6 garras (2+2+2) Ø 225 - 400 mm

- Garras ecualizadas por parejas
- Posibilidad de bloquear el sistema de ecualización

### SJLS-C

Autocentrante  
ENCASTRE EN CRUZ

### SJLS-M

Autocentrante  
DENTADO MÉTRICO

## Características técnicas

SMW-AUTOBLOK Tipo		SJLS-C-225	SJLS-M-225	SJLS-C-290	SJLS-M-290	SJLS-C-400	SJLS-M-400
Carrera por garra	mm	6	6	8	8	11	11
Carrera de ecualización a media carrera de garra	mm	±1	±1	±1	±1	±2.5	±2.5
Fuerza de accionamiento máx.	kN	30	30	42	42	58	58
Fuerza de amarre total máx.	kN	45	45	65	65	90	90
Velocidad de rotación	r.p.m.	3700	3700	2800	2800	1800	1800
Peso (sin garras)	kg	20	20	44	44	115	115
Momento de inercia	kgm <sup>2</sup>	0.13	0.13	0.46	0.46	2.33	2.33

## Ejemplo de pedido

SMW-AUTOBLOK Tipo	SJLS-C-225	SJLS-M-225	SJLS-C-290	SJLS-M-290	SJLS-C-400	SJLS-M-400
<b>Montaje</b>	<b>Z170</b>	<b>Z170</b>	<b>Z220</b>	<b>Z220</b>	<b>Z300</b>	<b>Z300</b>
Cód.	162675	162895	162680	162896	162685	162897
Llave de vaso hexagonal	202881		201064		203795	
Aceite (Renolin CLPF 320 Super) 1 litro	202532					

## Garras SJLS

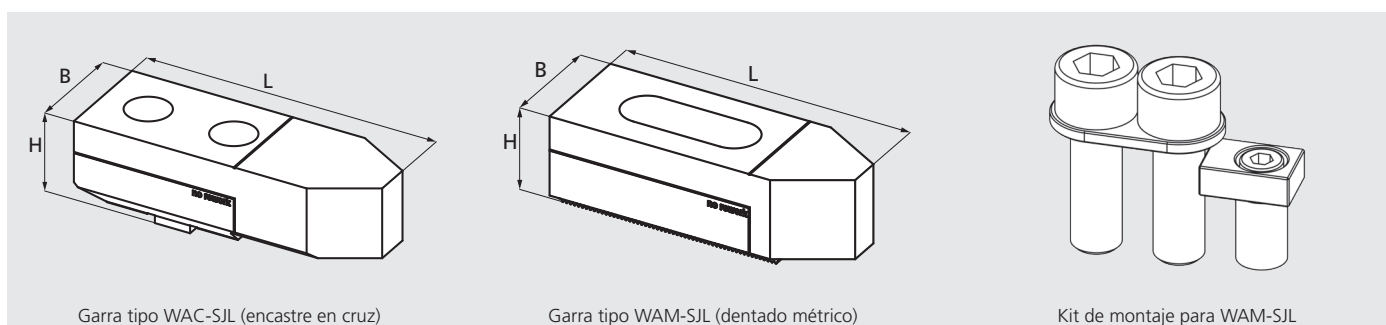

Garra tipo WAC-SJL (encastre en cruz)

Garra tipo WAM-SJL (dentado métrico)

Kit de montaje para WAM-SJL

SMW-AUTOBLOK Tipo	SJLS-C-225	SJLS-M-225	SJLS-C-290	SJLS-M-290	SJLS-C-400	SJLS-M-400
Tipo garras	WAC-SJL 225	WAM-SJL 225	WAC-SJL 290	WAM-SJL 290	WAC-SJL 400	WAM-SJL 400
Cód. / conjunto	5300950	539053	5300955	539055	5301053	5301052
Kit de montaje (sólo WAM) / juego		203572		203573		204115
Longitud L	94	84	115	108	150	153
Anchura B	20	20	40	40	52	52
Altura H	32	32	36	35	46	46
Peso / juego	2.2 kg	1.8 kg	5.4 kg	4.9 kg	12.5 kg	12.5 kg