

# SMW-AUTOBLOK Sonderspannbacken

## Turnkey Lösungen für nahezu jede Werkstückanforderung

**SMW-AUTOBLOK** liefert kundenindividuelle Spannlösungen in kürzester Zeit. Alle Aufspannungen werden akribisch mittels FEM Analyse berechnet und entsprechen höchsten Sicherheitsstandards. Bei der Auslegung wird insbesondere auf höchste und gleichbleibende Bearbeitungsqualität geachtet. Zudem wird die Wirtschaftlichkeit, wie beispielsweise Rüstkostenminimierung berücksichtigt.

Alle Meilensteine – von der Kundenanfrage bis zur Lieferung der kompletten Aufspannung – erfolgen nach einem zertifizierten Workflow, welcher für unsere Kunden stets einsehbar ist. Alle Aufspannungen werden so ausgelegt und gefertigt, dass Sie als Kunde direkt mit der Bearbeitung Ihrer Werkstücke beginnen können.

Nach der Lieferung der Aufspannung gewährleistet ein weltweites Servicenetzwerk Support direkt am Ort der Anwendung. Unsere Sonderbacken bieten wir für alle handelsüblichen Spannfutter auch von Fremdfabrikaten an.

## Zertifizierter Workflow

### Echtzeitsimulation im Konstruktionsprozess

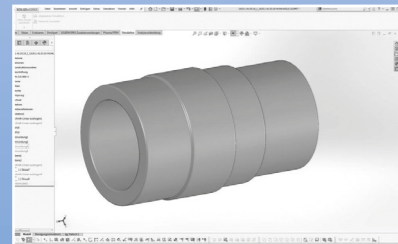

#### Kundenindividuelle Auslegung

Turnkey Lösungen – Werkstückspezifische Konstruktion von Aufspannungen innerhalb kürzester Zeit.

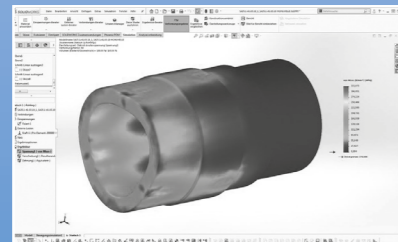

#### FEM Berechnung

Jede Konstruktion durchläuft in der Projektierung einen Sicherheitsprozess, bei dem unter anderem eine FEM Berechnung durchgeführt wird.

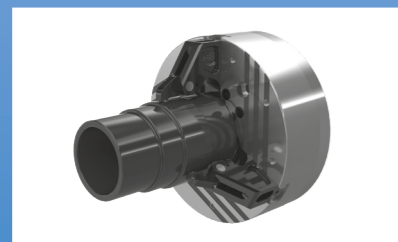

#### Ready to use

Nach Herstellung, Vormontage und Prüfung wird die Aufspannung einsatzfertig – auf Wunsch mit Kundenkennzeichnung – ausgeliefert.

### Beispiel:

#### Außenspannung einer Hohlwelle ohne zusätzliche Abstützung

**Kundenanforderung:** Außenspannung einer Hohlwelle, Spannung auf zwei unterschiedlichen Durchmessern, Werkstück soll ohne zusätzliche Abstützung bearbeitet werden.

**Lösung:** Pendelbacken mit axialem Pendel, auswechselbare Spanneinsätze UGE10.

**Kundenvorteil:** Die Hohlwelle kann ohne zusätzliche Abstützung sicher gespannt und bearbeitet werden, einfaches und schnelles Auswechseln der Spanneinsätze bei Verschleiß.

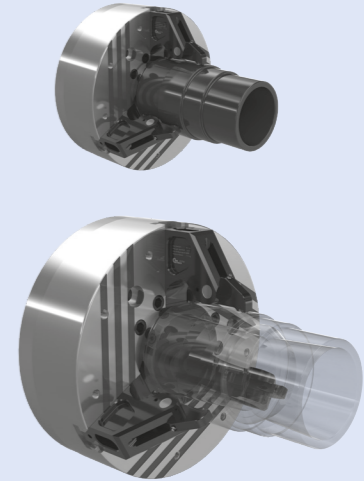

Haben Sie ein Anliegen?

Fragen Sie noch heute unsere Spanntechnik-Experten:

Tel.:

+49 (0) 7542 405 123

E-mail:

backen@smw-autoblok.de